

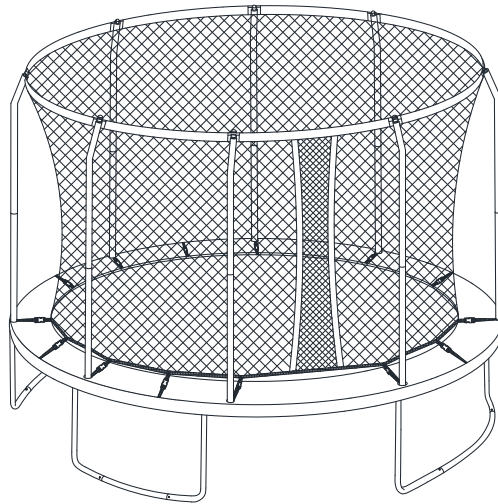

Samling, drift og vedligeholdelse

Varenummer:
366 cm: 418667
426 cm: 418571

366 cm & 426 cm PREMIUM TRAMPOLIN OG SIKKERHEDSNET



366cm & 426cm

VIGTIGT

- LÆS OG FORSTÅ INSTRUKTIONERNE I DENNE BRUGERMANUAL, FØR DU SAMLER OG BRUGER TRAMPOLINEN.
- GEM DENNE BRUGERVEJLEDNING TIL FREMTIDIG REFERENCE.
- MAKSIMAL BRUGERVÆGT ER 366 CM 130 kg, 426 cm 130 kg.
- KUN ÉN PERSON KAN BRUGE DENNE TRAMPOLIN AD GANGEN.
- BØRN BØR IKKE BRUGE DENNE TRAMPOLIN UDEN OPSYN.

Størrelser, samlet:
366 cm: Ø366 x 273 cm
426 cm: Ø426 x 273 cm

Importør: Mylna Sport AS
Ryghgt 4, 3050 Mjøndalen, Norge
KUNDESERVICE Se venligst sidste side for serviceinformation.



Tak fordi du valgte dette produkt. Vi håber, du vil sætte pris på det. Samlingen af denne trampolin kan tage over en time, og hjælp fra en anden person kan være nødvendig.

ADVARSEL! MAX 366 cm 130 kg, 426 cm 130 kg

SAMLING OG FLYTNING AF TRAMPOLINEN

Monter denne trampolin, hvor den skal bruges.



FLYTNING AF TRAMPOLINEN

Det kræver to eller tre personer at flytte denne trampolin. Løft forsigtigt trampolinen op fra jorden, hold den vandret og parallel med jorden. For alle andre former for flytning anbefales det, at du først skiller trampolinen ad.



Det anbefales kraftigt, at trampolinen ikke bruges uden sikkerhedsnet.

Denne trampolin er ikke udstyret med net. Køb det selv eller lav et netværk til at bruge sammen. Hvis du ser, at trampolinen bliver brugt uden sikkerhedsnet, bør du straks stoppe aktiviteten og installere et net. Det er vigtigt, at trampolinen har nok plads på alle sider. Placer ikke trampolinen tæt på vægge, strukturer, hegn eller andre legeområder. Sørg for, at alle sider omkring trampolinen er tomme.



Tillad ikke brug af trampolinen under dårligt vejr og når det blæser. Kraftig vind kan løfte trampolinen og forårsage skader. Hvis der er varslet kraftig vind, bør trampolinen enten demonteres eller flyttes til et beskyttet område for at sikre, at vinden ikke tager den.

INTRODUKTION

Før du bruger trampolinen, skal du sikre dig, at du har læst og forstået indholdet af denne brugermanual. Sæt dig ind i følgende forholdsregler for at mindske risikoen for skader forbundet med brugen af denne trampolin.

- ✧ Forkert brug og forkert brug af denne trampolin er farligt og kan forårsage skader.
- ✧ Trampoliner sender brugeren op til ukendte højder og ind i forskellige kropsbevægelser.
- ✧ Inspicer trampolinen før hver brug, med særlig opmærksomhed på slidte måtter og løse eller manglende dele.
- ✧ Denne brugermanual indeholder instruktioner til samling, pleje, vedligeholdelse, sikkerhedsinstruktioner og korrekte springteknikker. Brugere og omsorgspersoner skal læse og sætte sig ind i disse instruktioner. Enhver, der vælger at bruge denne trampolin, skal være opmærksom på sine egne begrænsninger i forhold til at udføre forskellige hop og tricks med trampolinen.
- ✧ Advarsel. Kun til hjemmebrug.
- ✧ Advarsel om trampoliner, der ikke er beregnet til børn under 36 måneder.



TAL MED EN LÆGE, FØR DU UDFØRER DENNE TYPE AKTIVITET

- Maks 366 cm , 130 kg, 426 cm, 130 kg.
- Kun til hjemmebrug.
- Trampolinen skal samles af en voksen i henhold til instruktionerne og inspiceres før brug.
- Kun én person kan bruge trampolinen ad gangen. Flere personer på trampolinen kan føre til kollisioner.
- Tag skoene af, før du bruger trampolinen.
- Brug ikke trampolinen, hvis måtten er våd.
- Tøm lommer og hænder, før du bruger trampolinen.
- Limit jumping til midten af trampolinen.
- Spis ikke, mens du bruger trampolinen.
- Afslut ikke sessionen med at springe fra trampolinen.
- Sørg for at stoppe med at hoppe regelmæssigt.
- Luk nettet, før du begynder at hoppe.
- Sikre trampolinen sikkert og brug den ikke i kraftig vind.
- Trampolinen kan kun bruges udendørs.
- Nettet bør udskiftes hvert andet år.
- Begrav ikke trampolinstativet i jorden.
- Produktdimensioner: 12 fod: 366 x 366 x 273 cm, 14 fod: 426 x 426 x 273 cm
- Anbefalet frit område omkring trampolinen: 2 x 2 x 8 meter
- Undersøg trampolinen før brug. Sørg for, at boltene, måtten og klodserne sidder på plads
- Brug ikke trampolinen, hvis der mangler dele eller virker slidte eller ødelagte.
- Stop straks med at hoppe, hvis du føler dig svimmel eller utilpas.
- Placer ikke trampolinen oven på cement, asfalt eller anden hård overflade; og placer den ikke nær andre installationer, såsom pools eller gyngestativer.
- Ændringer udført af brugeren (såsom montering af valgfrit udstyr) skal udføres i henhold til producentens instruktioner.
- Sikkerhedsnettet er beregnet til at forhindre, at brugeren falder af trampolinen, og ikke til at blive hoppet i.
- Undersøg trampolinen før brug. Sørg for, at boltene, måtten og klodserne sidder korrekt.
- Tjek at alle dele og stik stadig er intakte og ikke kan flyttes under brug.
- Tjek alle overgange og skarpe kanter og udskift dem efter behov.

SPRINGINSTRUKTIONER

- Vær opmærksom på risiciene forbundet med forkert eller overdreven brug af trampolinen.
- Lær grundlæggende kroppsstillinger og hop, før du prøver mere avancerede tricks. Du kan variere dine rutiner ved at udføre forskellige kombinationer af grundlæggende hop, både med og uden lodrette hop mellem tricks.
- Stop med at hoppe ved at bøje knæene, når dine fødder rører trampolinens overflade. Lær dette, før du prøver andre tricks.
- Hop ikke for højt.
- Advarsel. Luk altid nettet, før du hopper.
- Advarsel. Brug ikke trampolinen i kraftig vind og fastgør trampolinen, helst med et ankersæt.
- Hold dig til lave hop, indtil du kan hoppe og lande midt på trampolinen uden problemer. Kontrol er vigtigere end højde
- Sørg for altid at holde øje med trampolinen, når du hopper. Det hjælper med at kontrollere hoppene.
- Brug ikke trampolinen, hvis du er træt eller træt

- Spring i korte sessioner.
- Brug ikke trampolinen, hvis du ikke er i god fysisk form.
- Kontakt en professionel instruktør for at lære flere tricks og teknikker.
- Placer trampolinen på en jævn overflade, mindst to meter væk fra andre konstruktioner eller forhindringer, såsom hegn, garager, huse, grene, tørrestativer eller elektriske kabler.
- Placer ikke trampolinen oven på cement, asfalt eller anden hård overflade; og placer den ikke nær andre installationer, såsom pools eller gyngestativer.
- Vi anbefaler at placere trampolinen i en højde på mindst 2 m fra enhver forhindring såsom hegn, garage, hus, udhængende grene, elektriske ledninger osv.
- Det er ikke lovligt at lave ændringer på trampolinen, såsom at tilføje ting til den eller fjerne ting, der øger risikoen for skader.

SAMLING OG DRIFT

- For at trampolinen skal være så sikker som muligt, skal du følge samlings- og betjeningsanvisningerne. Læs venligst denne brugervejledning grundigt og gem den til fremtidig reference.
- Monteringsvejledning:
Apparatet skal samles før brug. Følg venligst samlingstrinene i denne brugervejledning.
- Vi anbefaler, at trampolinen udstyres med udstyr i kraftig vind for at undgå forvrængning (f.eks. ankerkitt) og/eller at ting, der fanger vind, såsom net, skal fjernes.

MESH OG MÅTTE-INSTRUKTIONER

1. Vedligeholdelse af sikkerhedsnet, måtte og pude.

Sikkerhedsnet og puder er udsat for slid på samme måde som bildæk. Gradvis nedbrydning af materialet vil forekomme, og hvor hurtigt dette sker, afhænger af, hvor udsat materialet er for UV-stråler, luftforurening og vejrforhold som regn, vind og sne.

Sikkerhedsnettet og puden skal vedligeholdes korrekt og kontrolleres i henhold til vedligeholdelsesplanen i denne brugermanual. Når materialet viser tegn på svækkelse, bør du stoppe al brug af trampolinen og begrænse adgangen til den, indtil de slidte dele er udskiftet.

2. Vedligeholdelse af sikkerhedsnet.

Sikkerhedsnettet er udviklet af UV-resistent materiale, men vil stadig være udsat for andre ting som sollys, vind, regn og dyreliv.

Sikkerhedsnettet skal inspiceres før hver brug. Det betyder, at du blandt andet bør inspicere nettet for revner, slid og skrøbelighed; og alle forbindelser for generel skade. Nettet skal straks udskiftes, hvis du finder tegn på skade, slid, udstrækning, løshed eller sprødhed. Følgende vedligeholdelsesplan skal følges:

1 til 3 måneder	3 til 6 måneder	6 til 24 måneder
Inspicer nettet grundigt ved hver brug for UV-skader	Inspicer nøje nettet, netophænget og stropperne ved hver brug for UV-skader	Undersøg nettet, netbøjlen, stropperne, webbing og lynlåsen i forbindelse med hver brug grundigt for UV-skader. Skift hver 24. måned eller tidligere.

DET ANBEFALES, AT NETTET UDSKIFTES HVERT ANDET ÅR ELLER TIDLIGERE UNDER NORMAL BRUG, SELVOM DET IKKE VISER SYNLIGE TEGN PÅ SLID.

Sådan inspicerer du trampolinnettet for korrekt brug

Sikkerhedsnettet skal inspiceres før hver brug. Det betyder, at du blandt andet bør inspicere nettet for revner, slid og skrøbelighed; og alle forbindelser for generel skade.

Trin 1 – Inspicer nettet før hver brug ved at klemme og trække et stykke af nettet nedad. Se illustrationerne nedenfor.

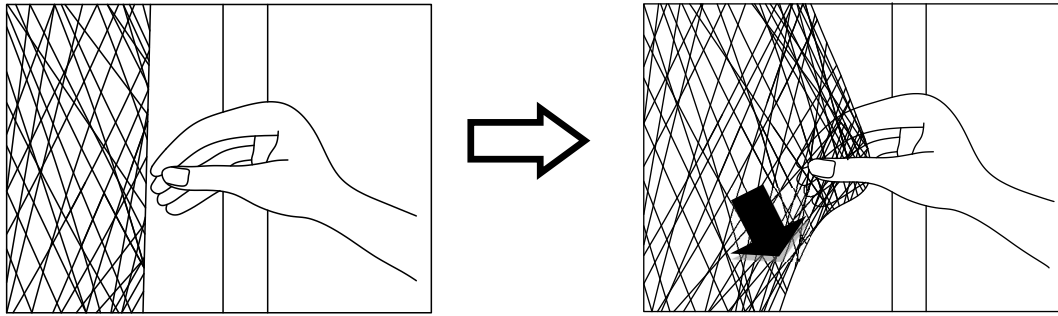











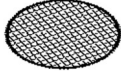





Hvis dette forårsager lyde, der indikerer, at nettet revner eller rives, indikerer det, at nettet ikke er sikkert og derfor bør udskiftes med det samme. **BRUG IKKE TRAMPOLINEN, HVIS DU BEMÆRKER TEGN PÅ SLID PÅ NETTET.**

Trin 2 – Inspicer trampolinen fra alle vinkler for synlige tegn på slid eller skader.

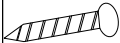









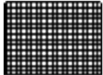

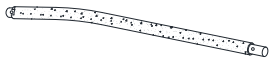
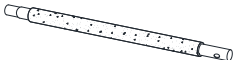
1. Vedligeholdelse af trampolinpuder

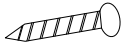
Gå rundt om trampolinen og kig efter synlige tegn på, at materialet er slidt, beskadiget, løst eller har mistet sin elasticitet.

RESERVEDELE TRAMPOLIN

Dele	Billede	Beskrivelse	Mængde	
			366 cm	426 cm
1A		Trampolindug	1	1
2		Rammepude	1	1
3		Topskinne med benbeslag (A)	4	4
4		Topskinne med benbeslag (B)	4	4
5		Kurvbet tube	8	8
6		Led, benbase	4	4
7		Galvaniserede fjedre	72	96
8		Fjederværktøj	1	1
A		Nøgle	1	1
B		Lang-bolt (48mm)	8	8
C		Plasthætte møtrik	8	8
D		Selvlåsende skrue	8	8
F		Midtre springskive	8	8
G		Lille springbræt	8	8
H		Lille hætte (til topskinne)	8	8
L		Lille buet skive	16	16
M		Unbrakonøgle	1	1

RESERVEDELE SIKKERHEDSNET

Delist	Diagram	Beskrivelse	Mængde	
			366 cm	426 cm
1B		Fedt	1	1
9		Kabelledning	10	12
10		Øvre ramme med skum	8	8
11		Nedre ramme med skum	8	8
A		Nøgle	1	1
D		Selvlåsende skrue	16	16
E		Stort springbræt	8	8
G		Lille springbræt	8	8
Jeg		Dæksel, stanghætte som sikkerhedsnet	8	8
J		Stolpehætte, sikkerhedsnet	8	8
K		Stor kurvet skive	8	8
M		Unbrakonøgle	1	1
N		Låseskrue	8	8

Installation

TRIN 1

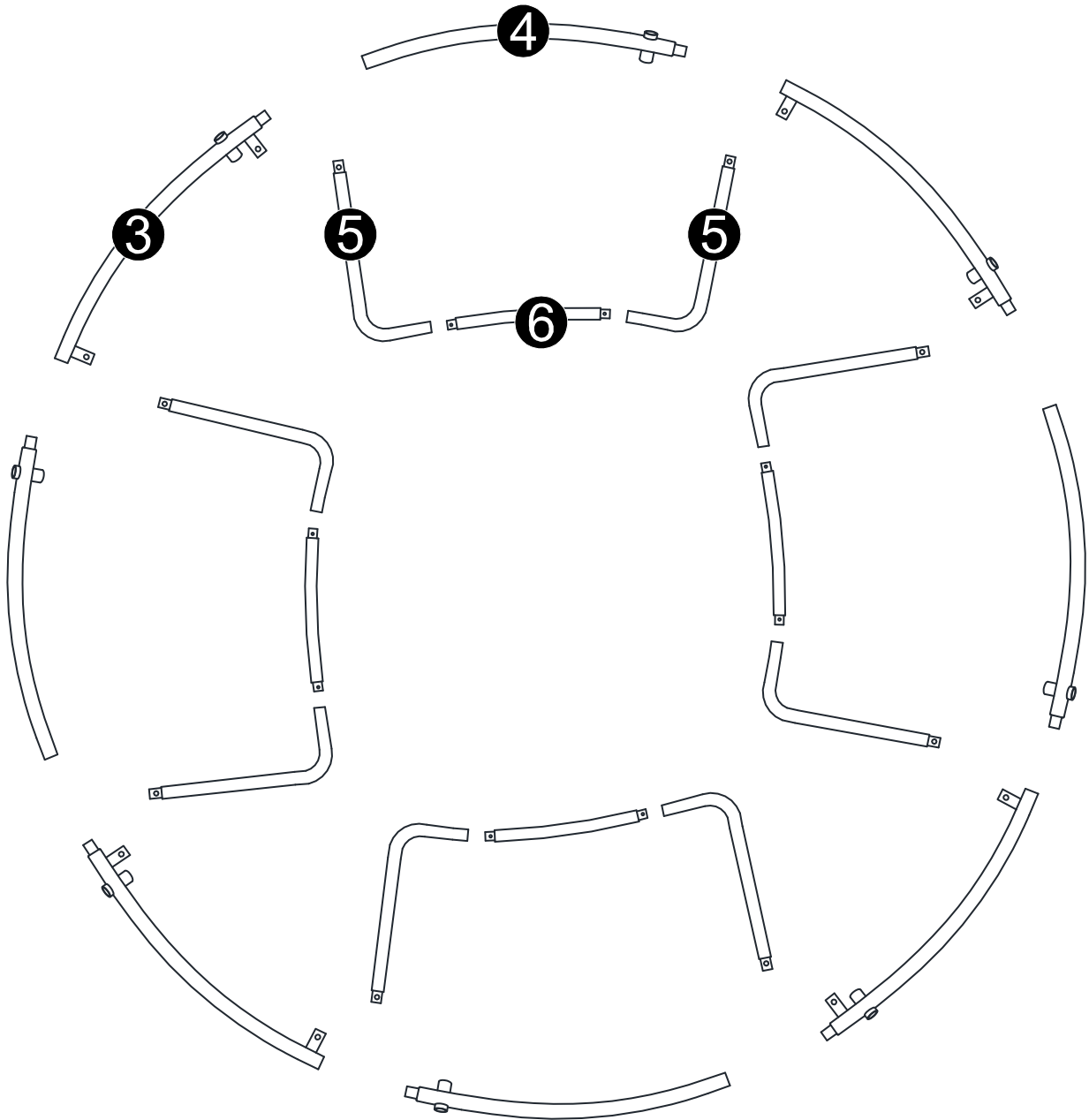

TRIN 2

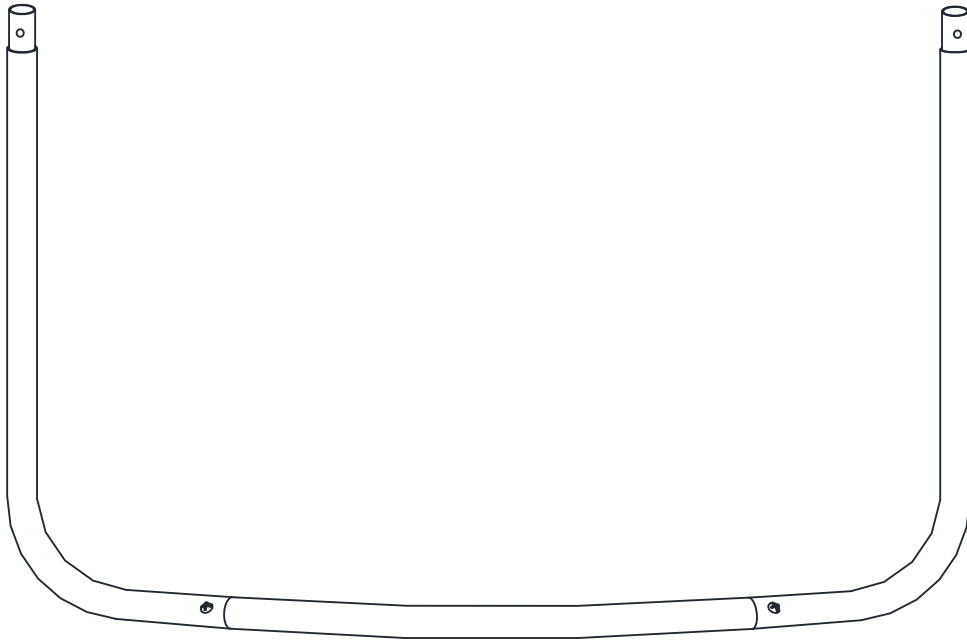
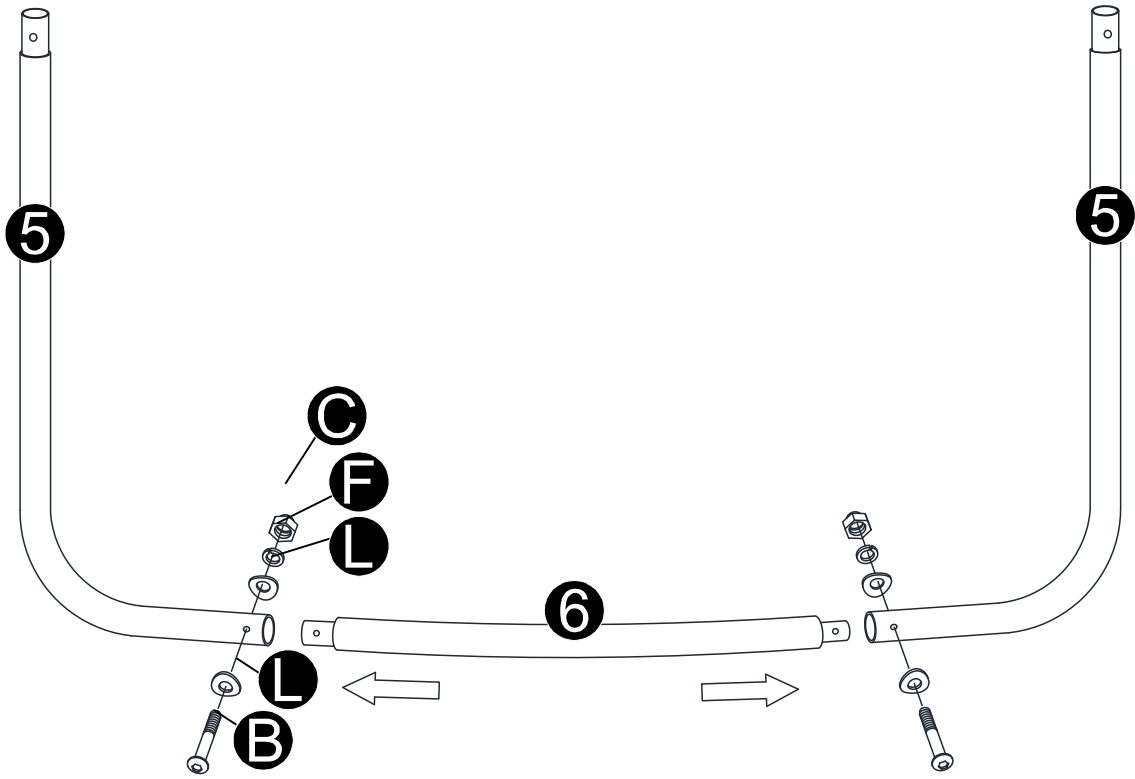

TRIN 3

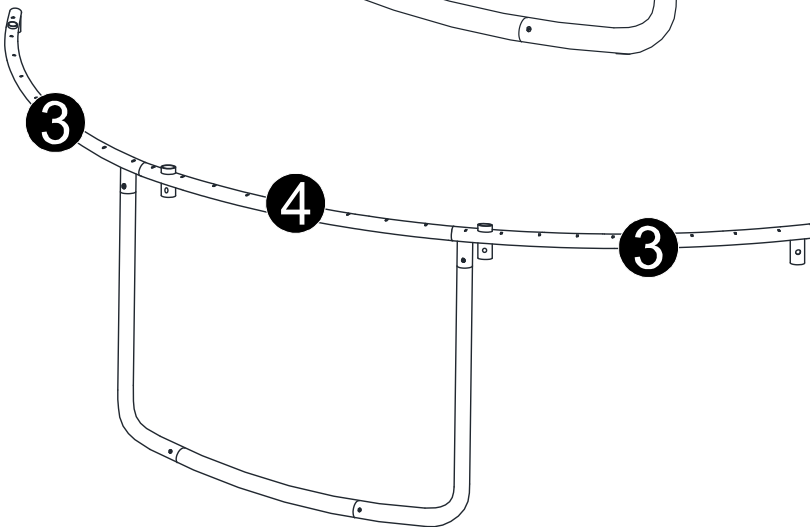
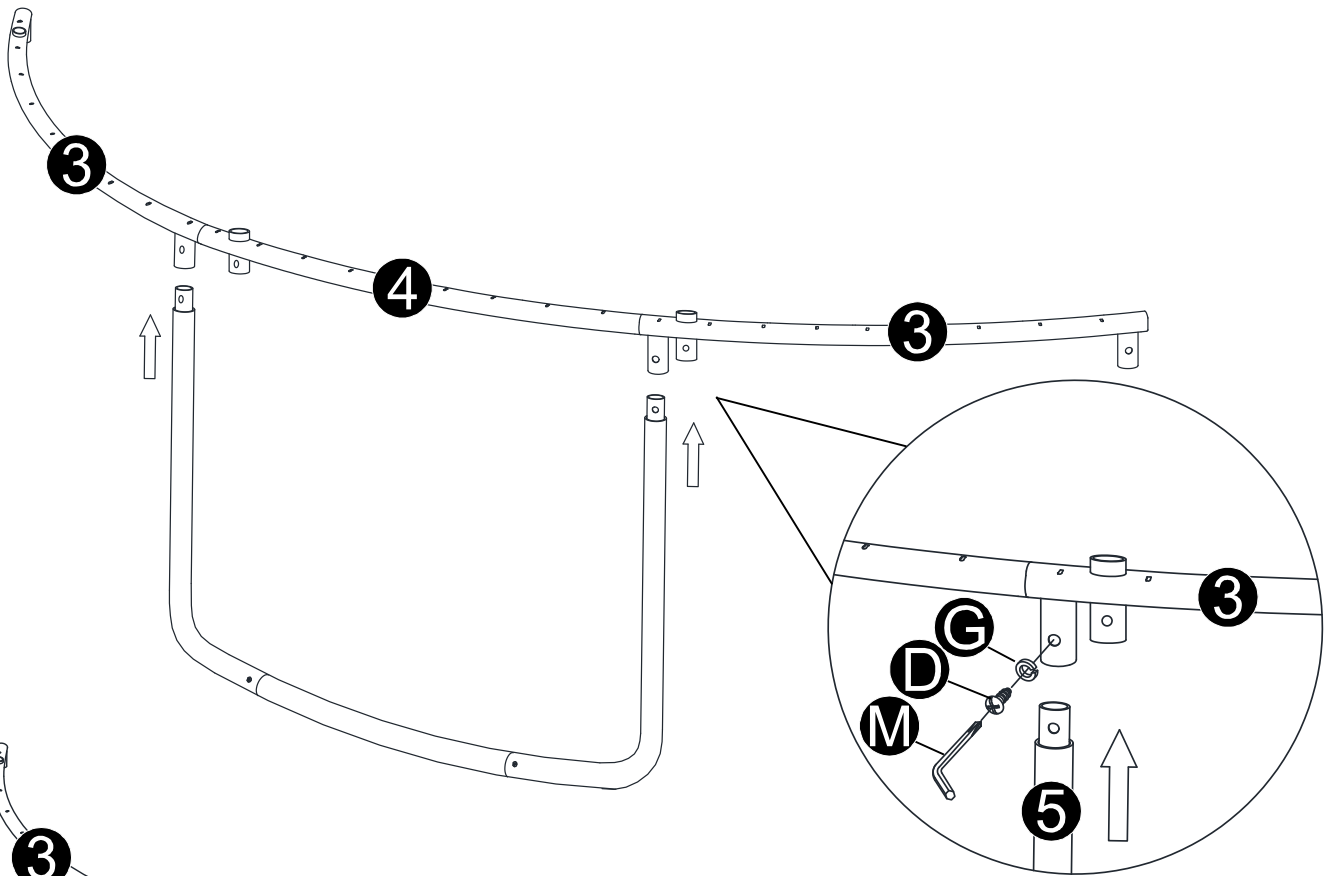
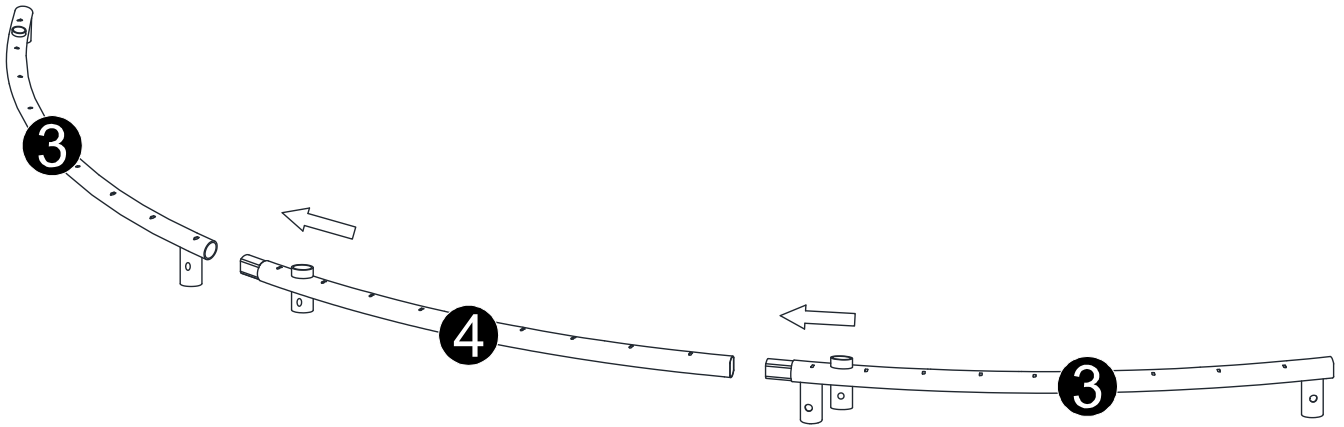

TRIN 4

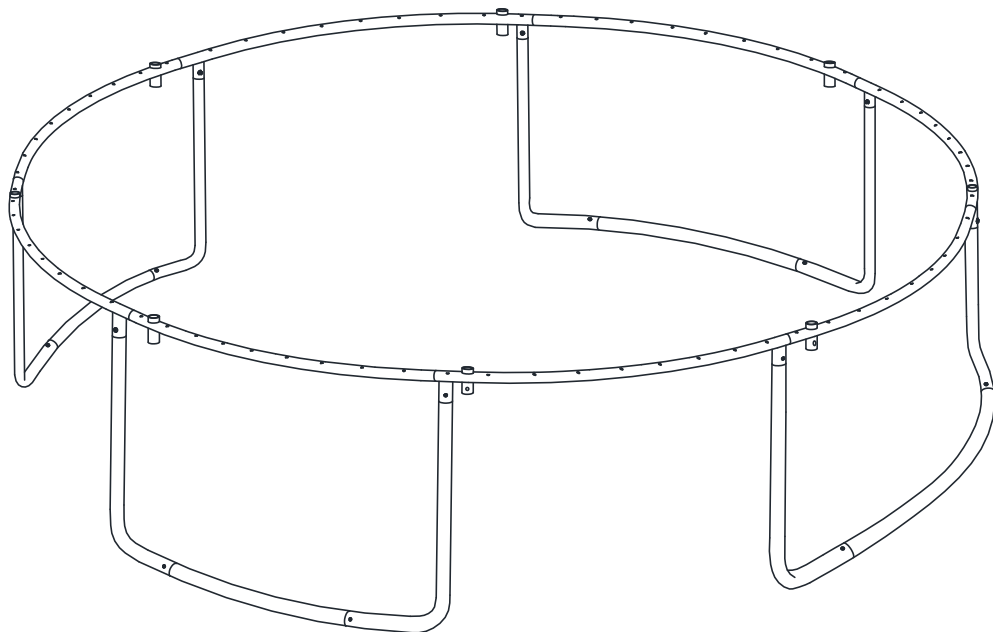
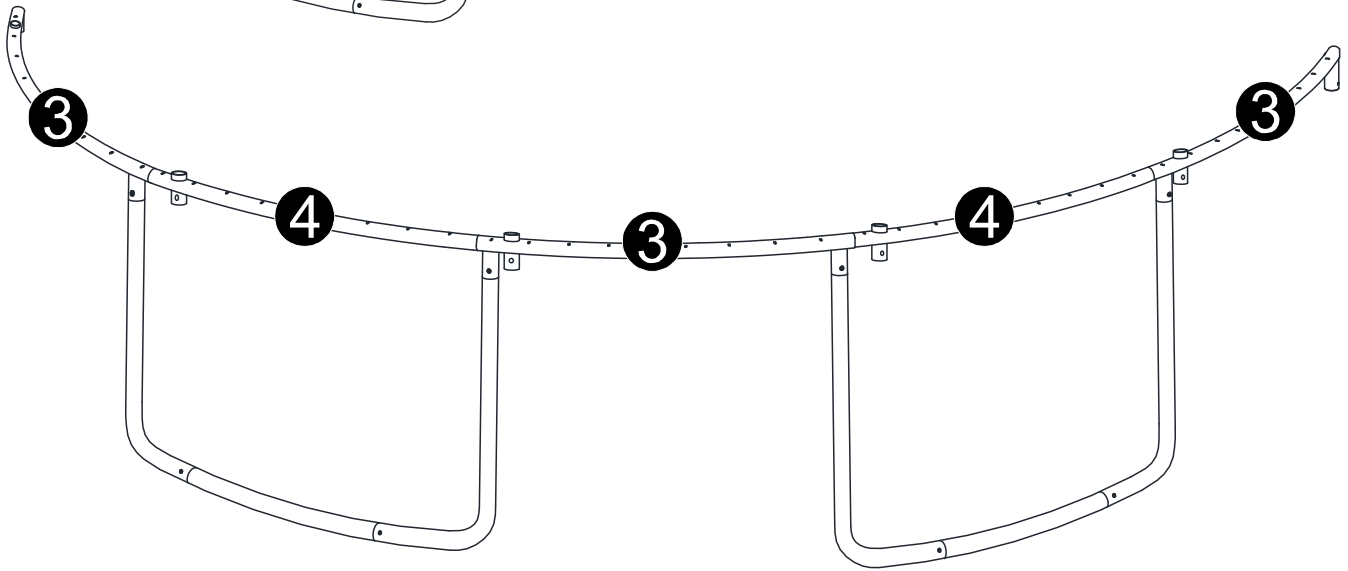
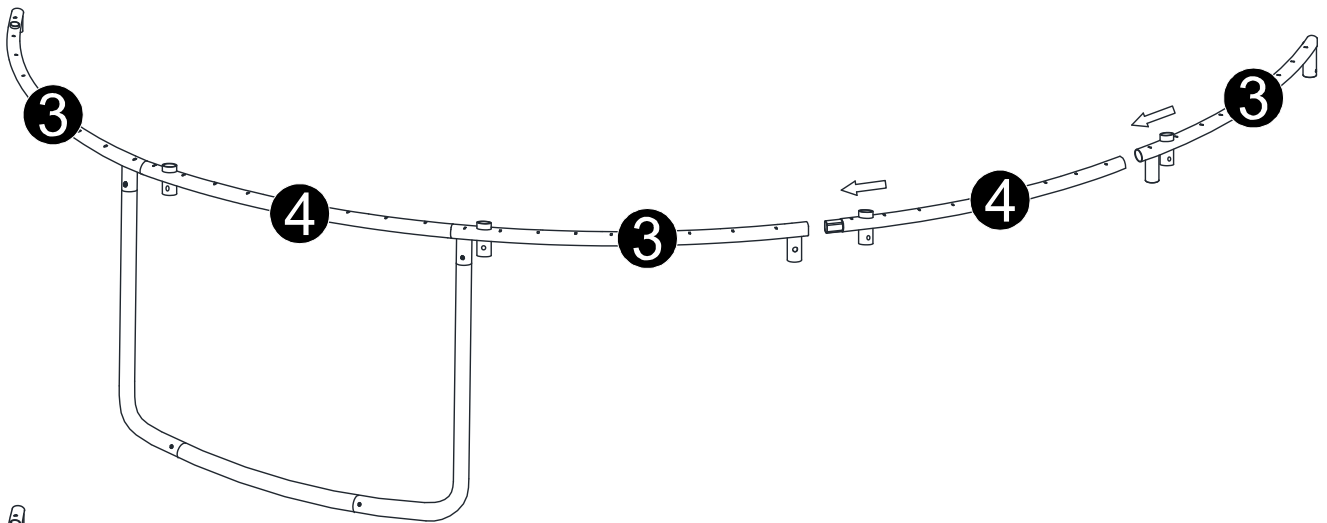

TRIN 5

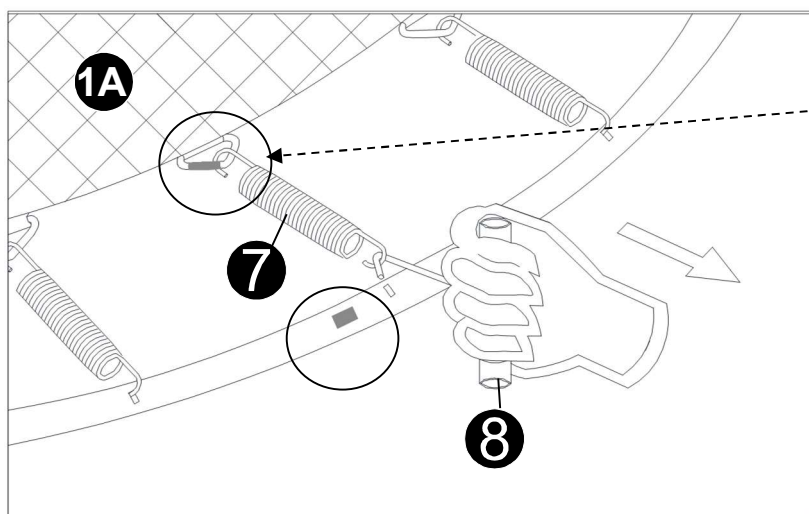

DK tips:
366 cm og 426 cm – Der er 8 sorte mærker på trekantede kroge og på hovedrammen.
Brug disse sorte mærker til at komme korrekt i gang med samlingen af springmatten. Saml i den rækkefølge, der vises i tegningen nedenfor.

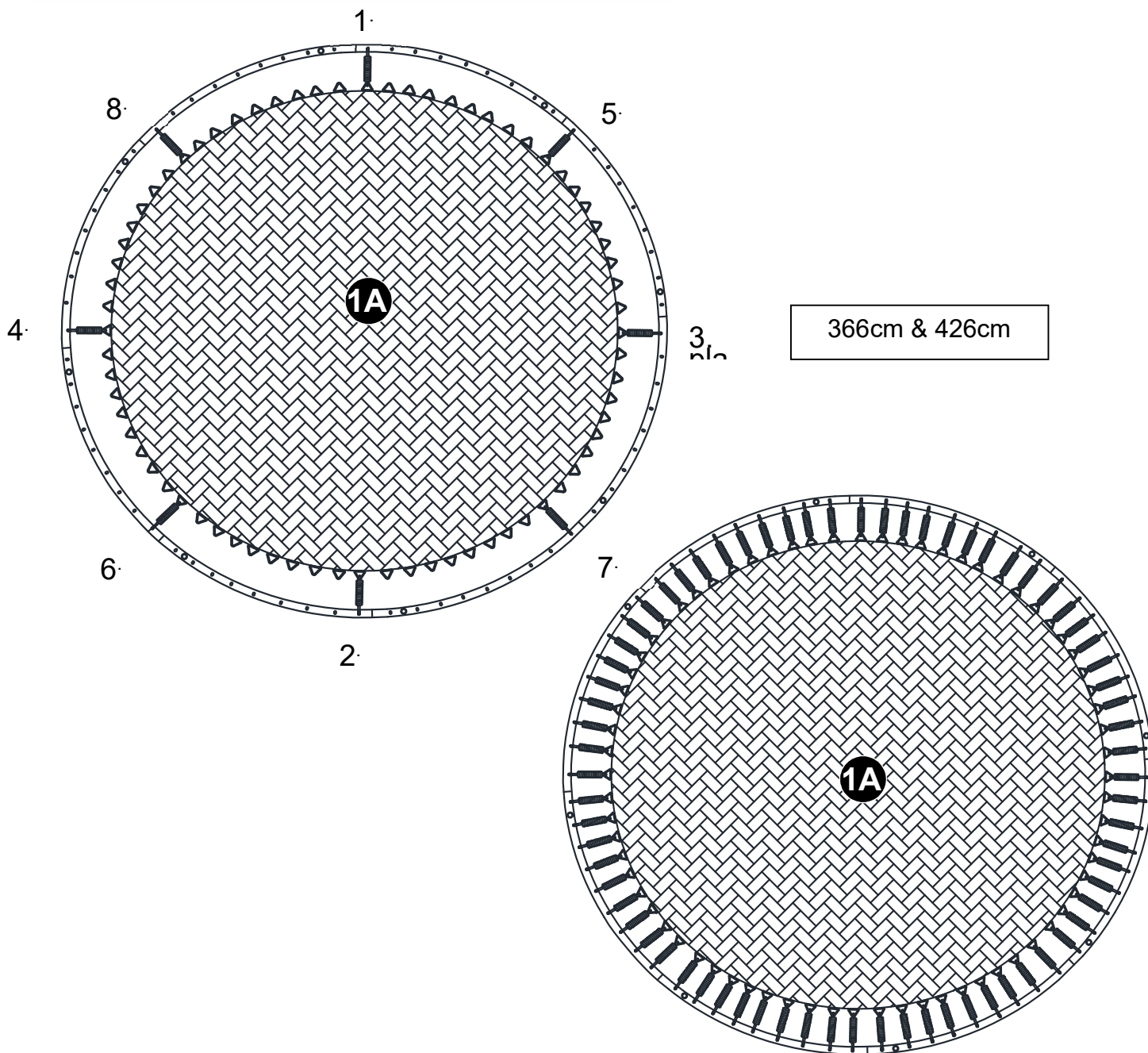

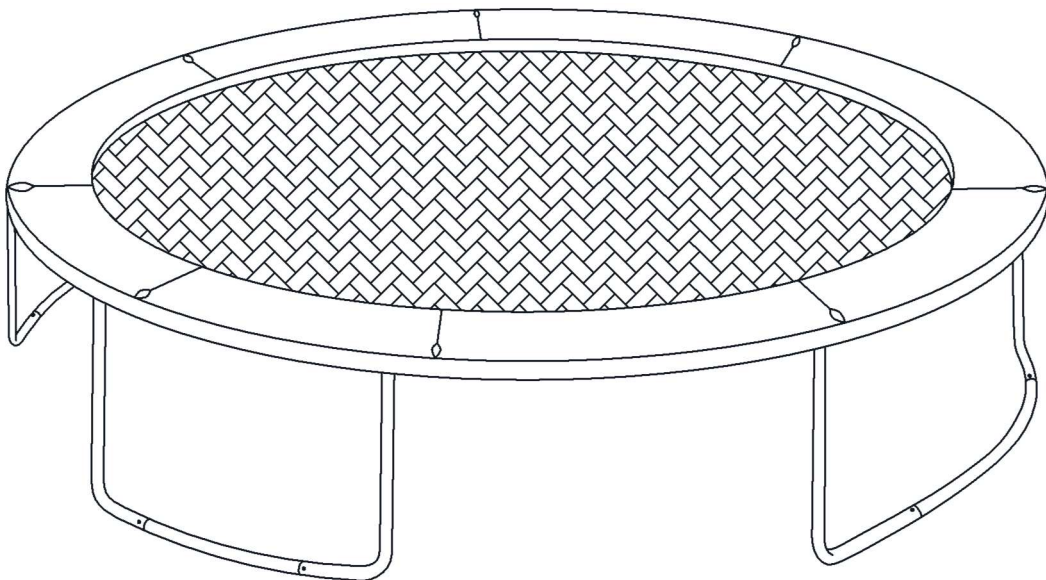
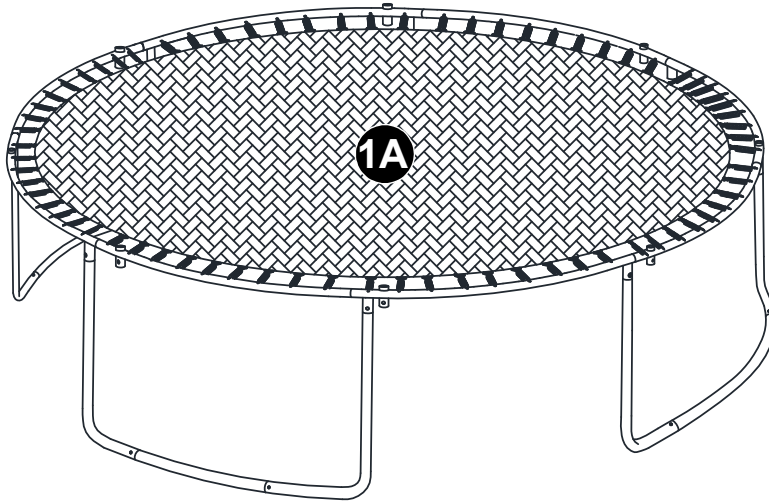
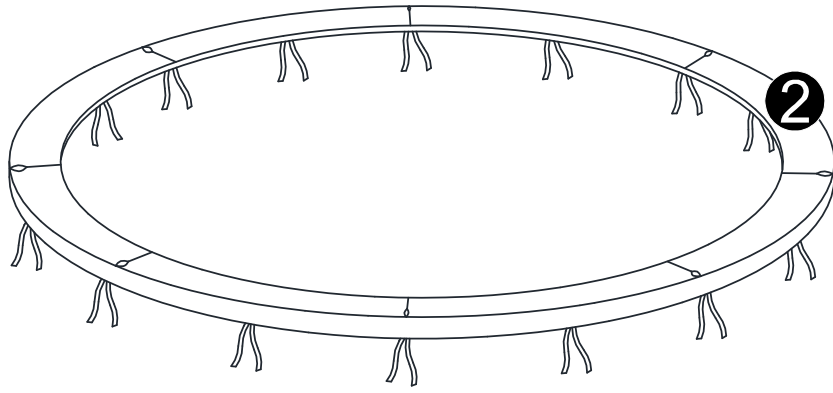

TRIN 7

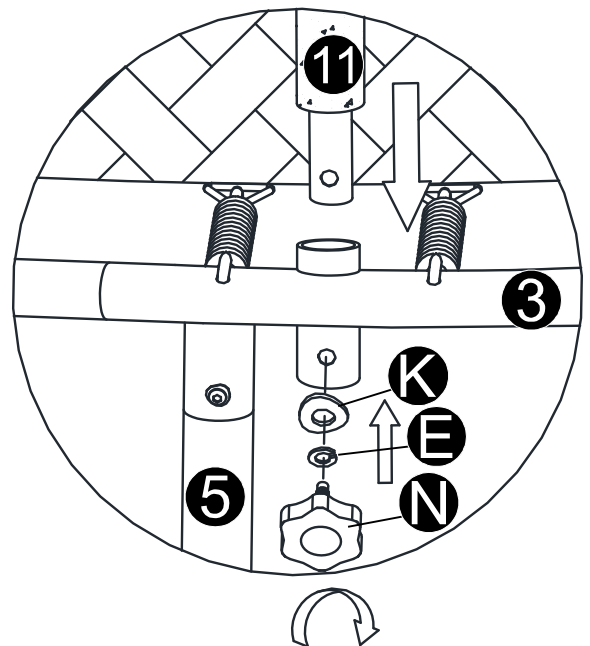
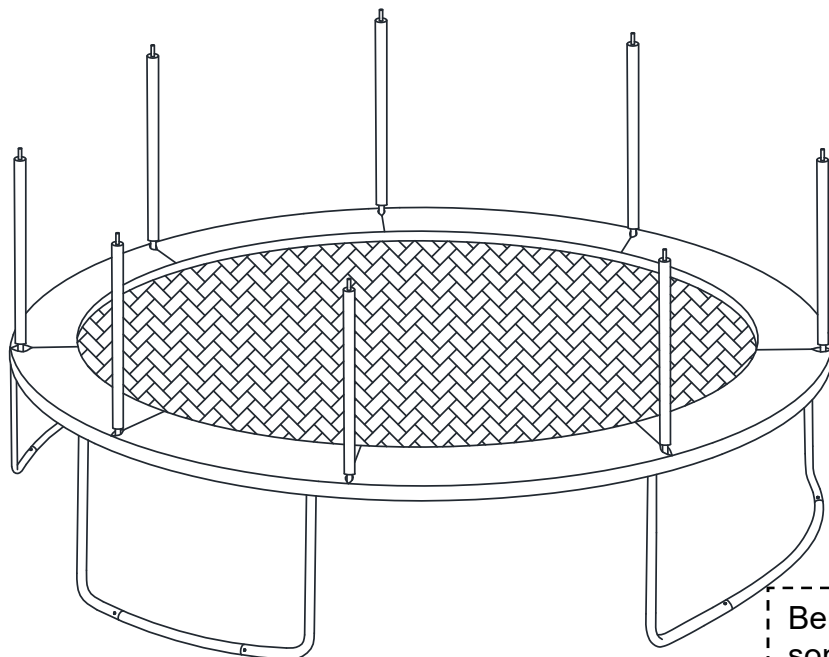
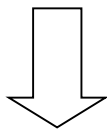
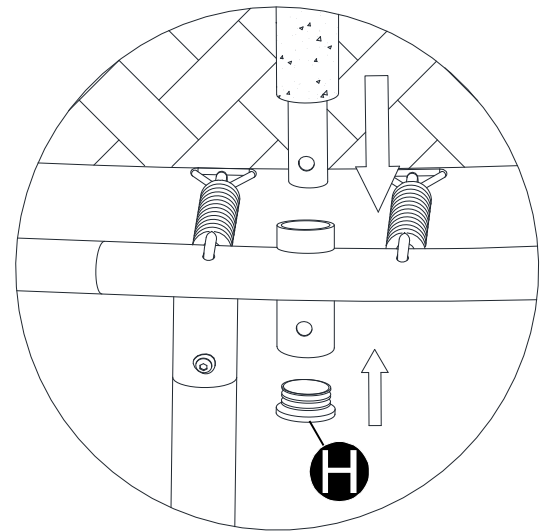
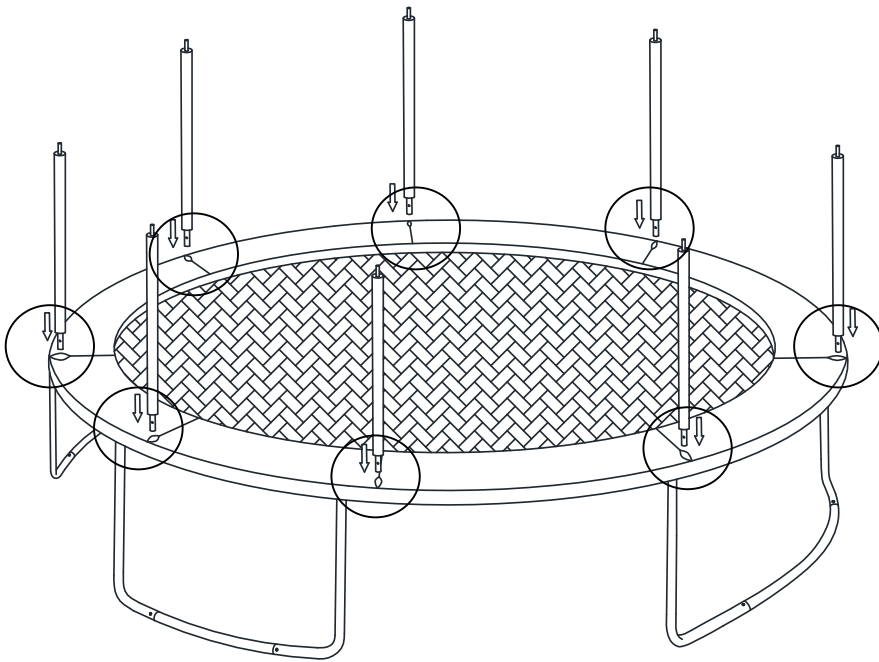

Bemærk: Fastgør begge kabelledninger (9) som vist i illustrationen.
366 cm trampolinen bruger 10 kabelledninger (9)
426 cm trampolinen bruger 12 kabelledninger (9)

TRIN 8

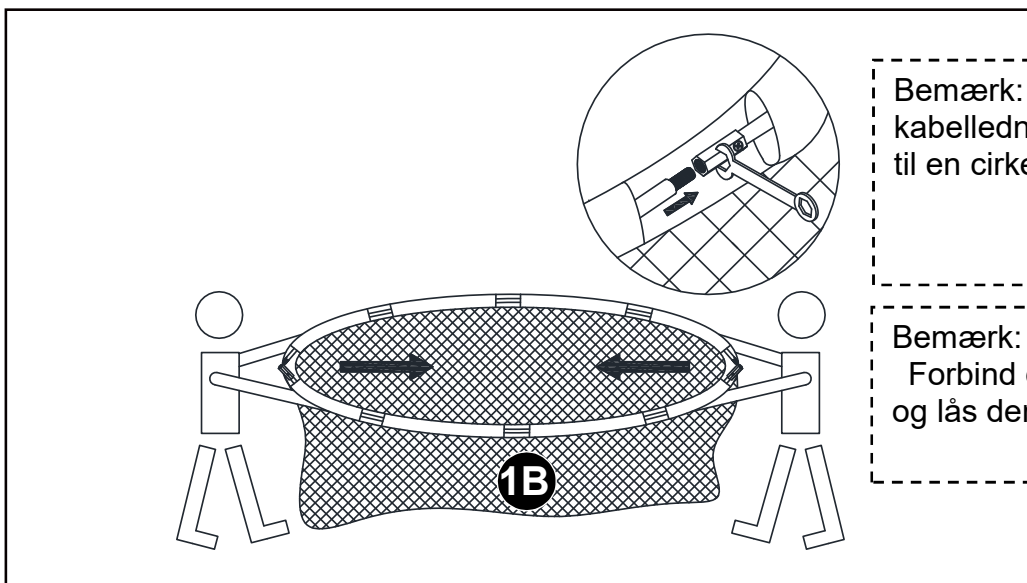
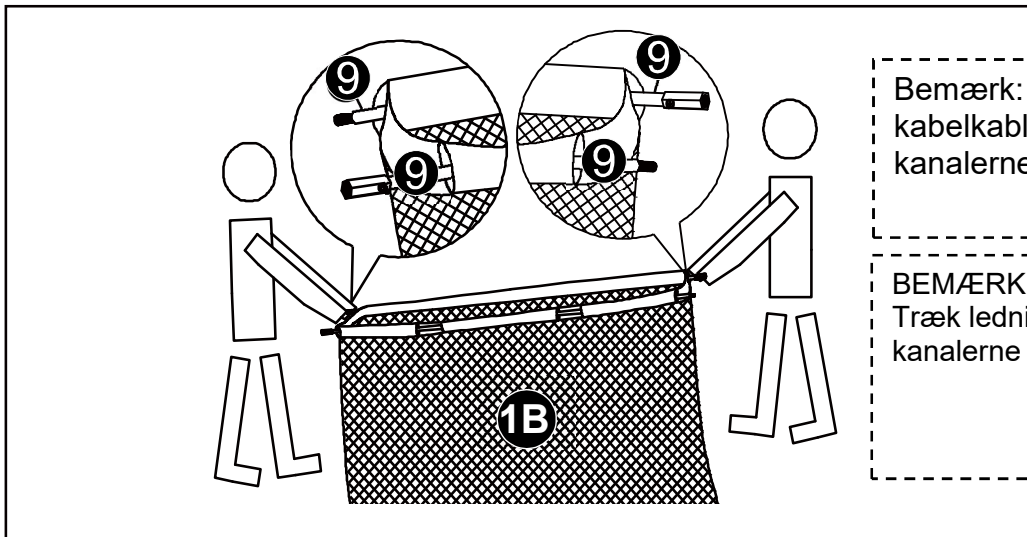
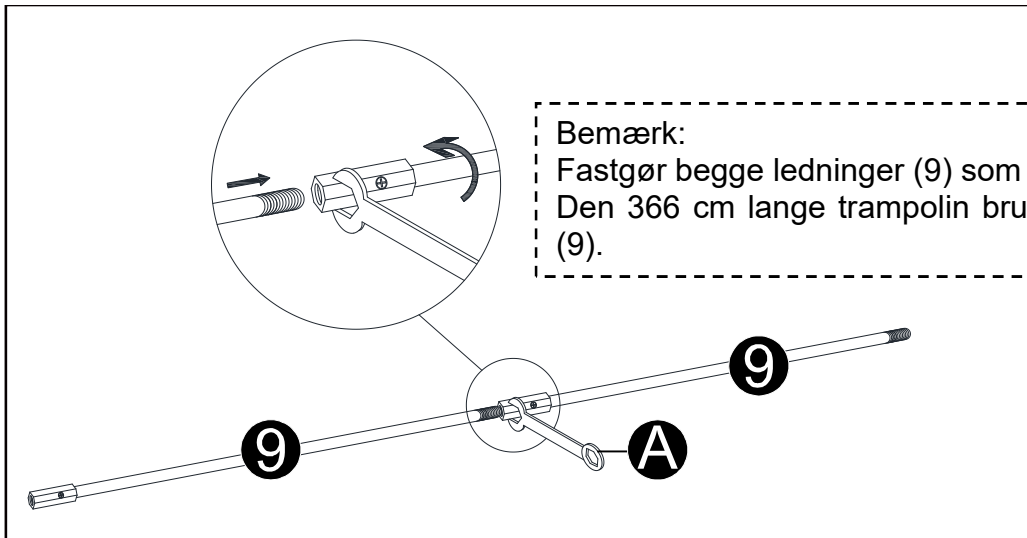

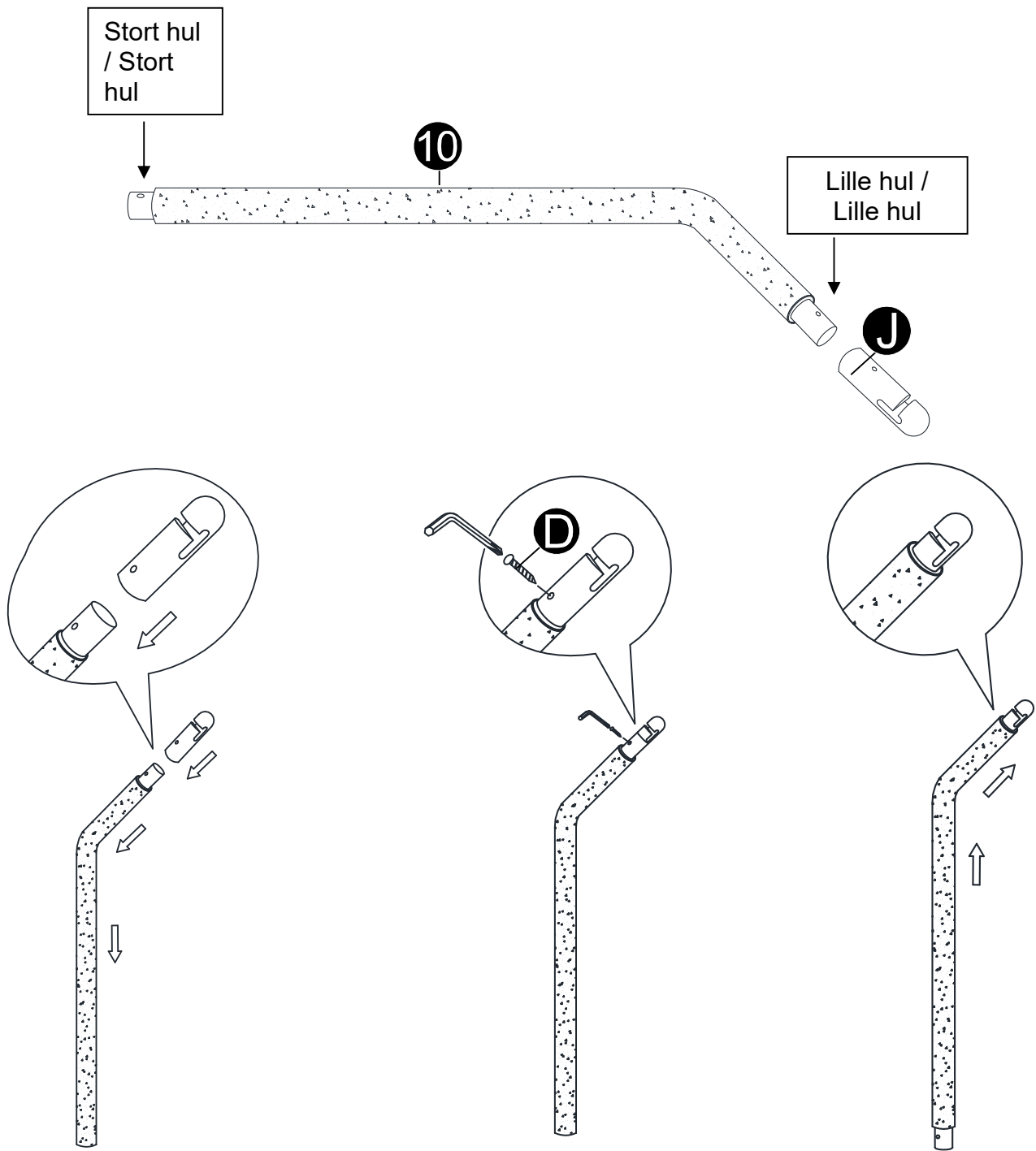

TRIN 10

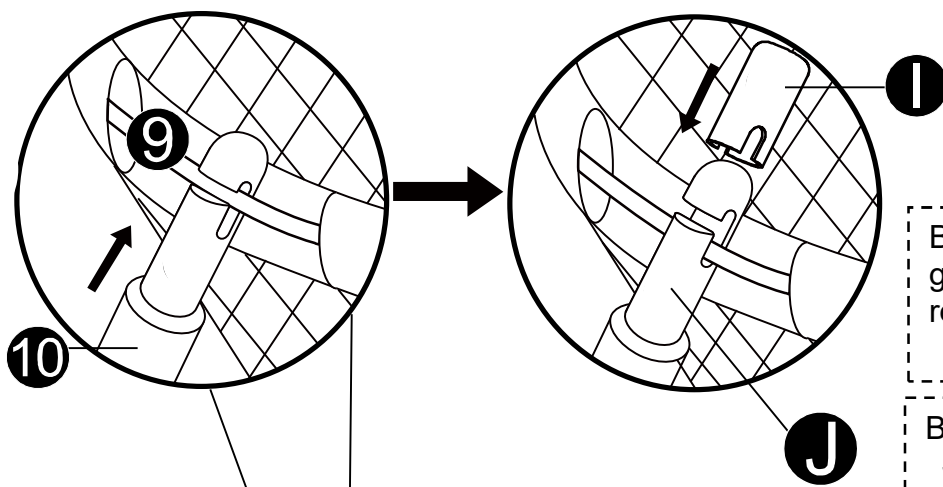

Bemærk: Sæt I til J og gentag dette trin for de resterende syv net-indlæg.

BEMÆRK:
Sæt I til J og gentag dette trin for de resterende syv netindlæg.

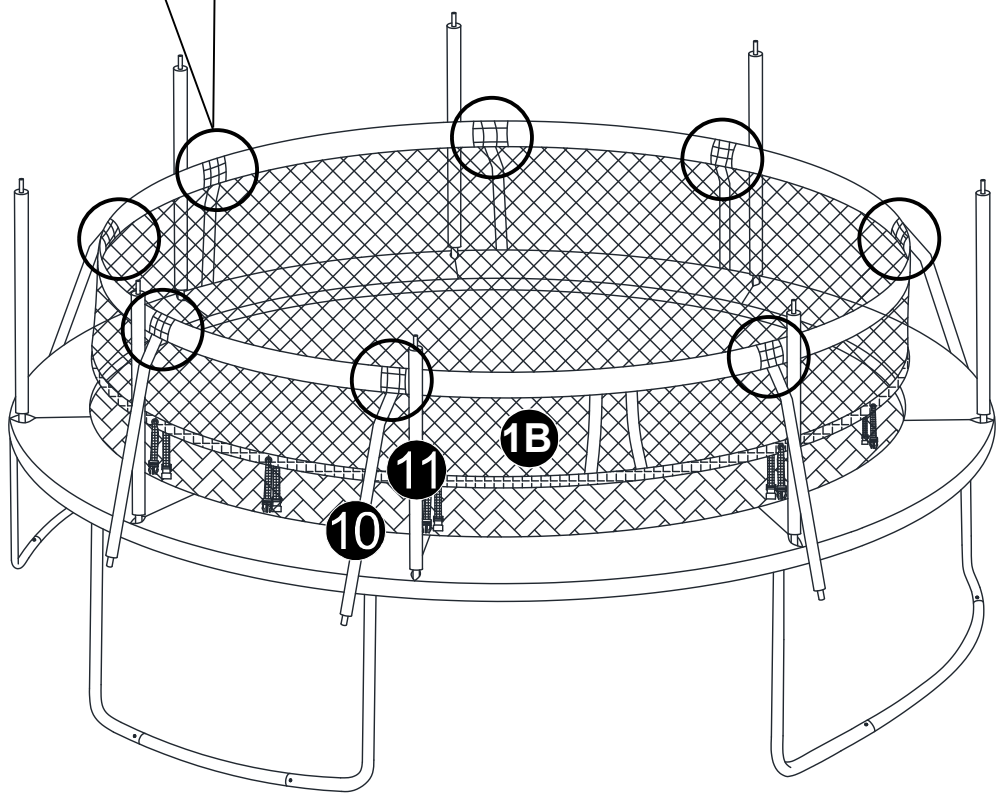

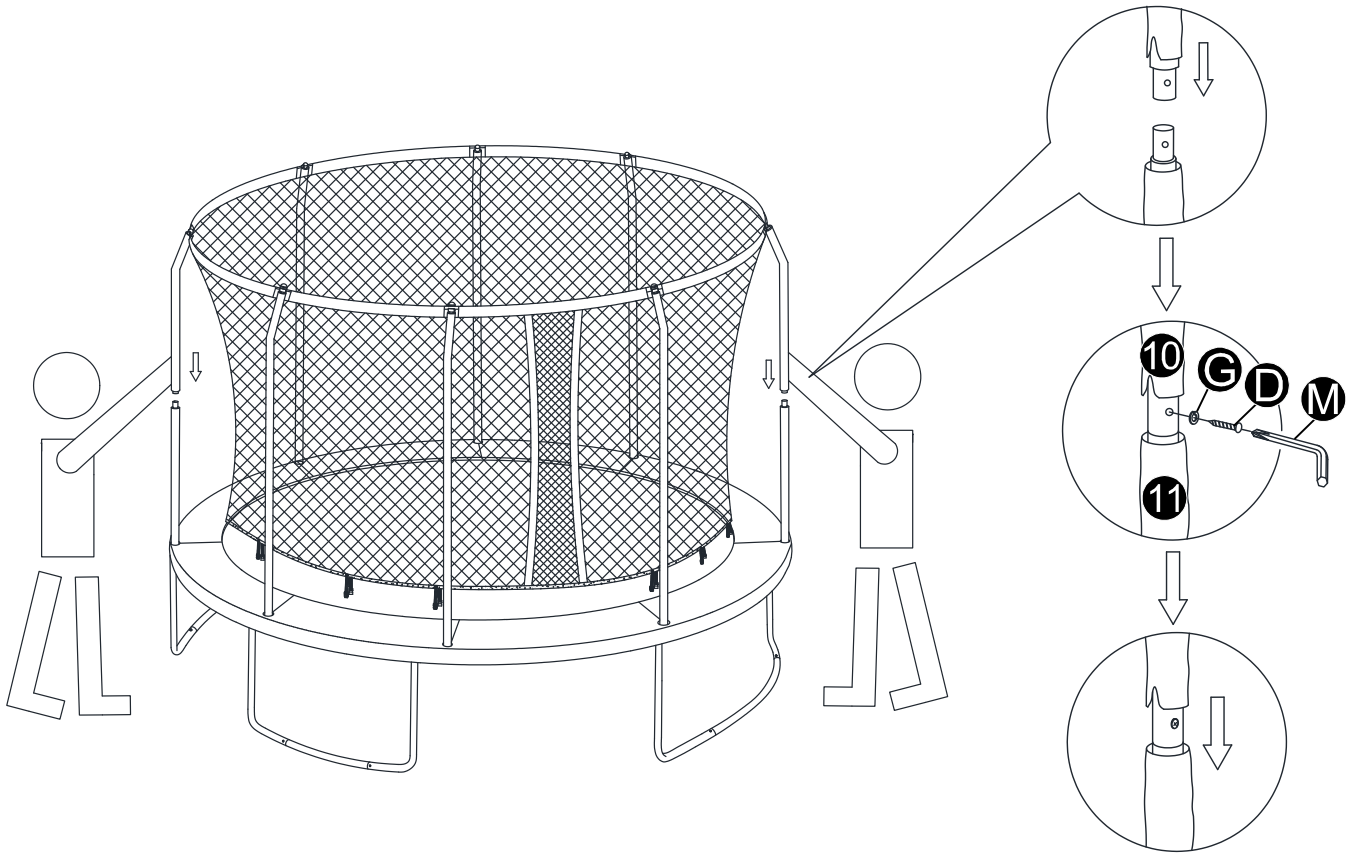

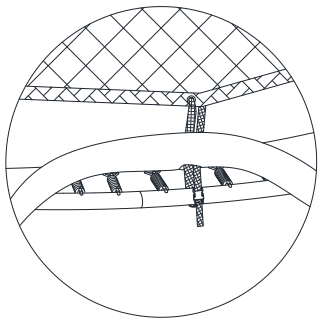
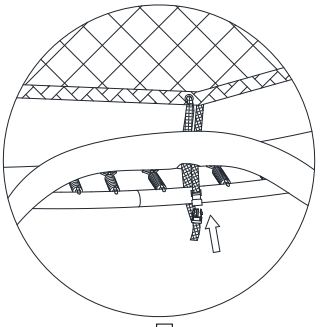
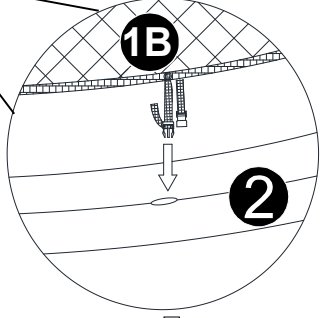
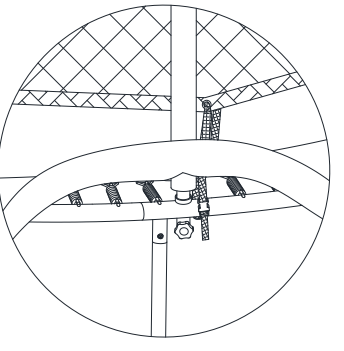
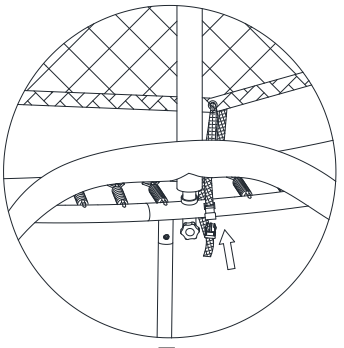
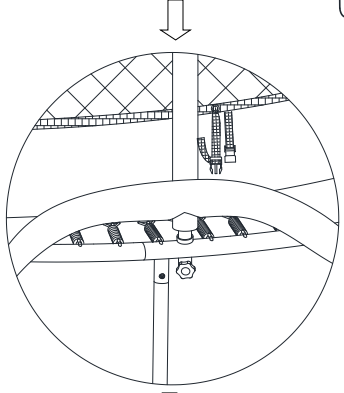
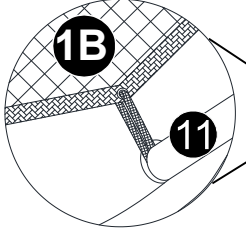
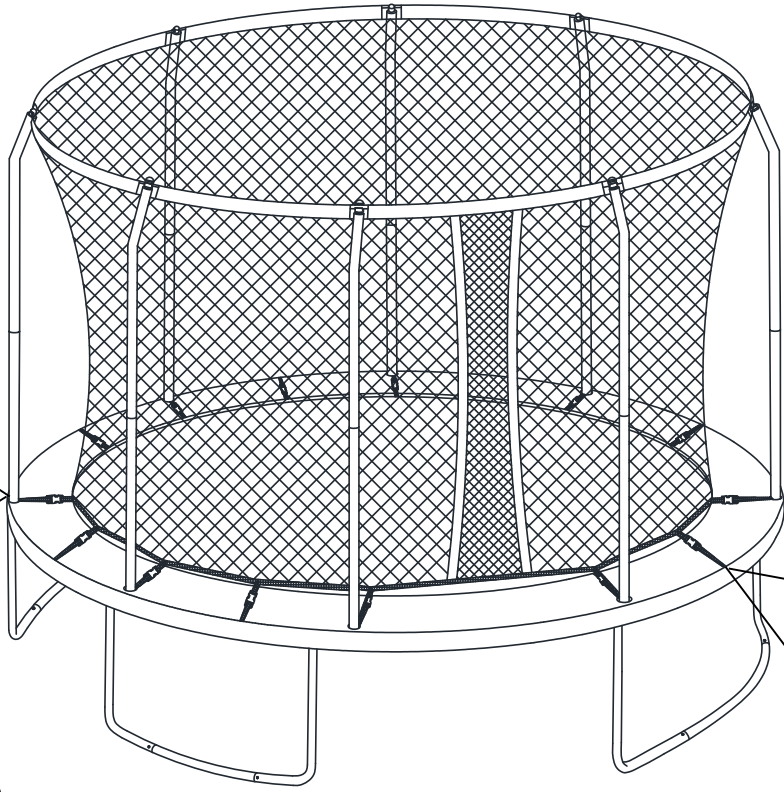

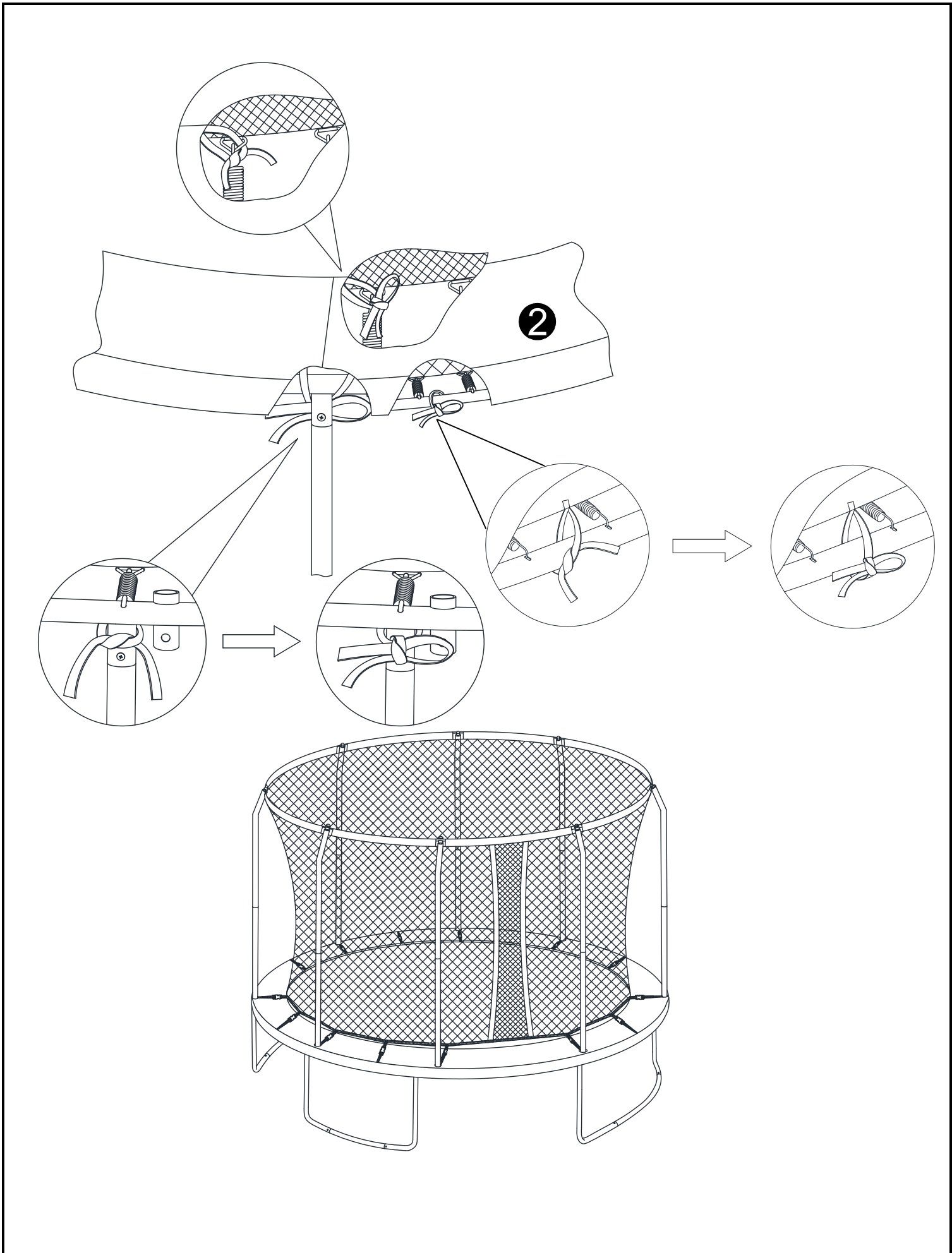

NEDTAGNING AF TRAMPOLINEN

Hvis du vil skille trampolinen ad, så følg samlingstrinene i omvendt rækkefølge.

PLEJE OG VEDLIGEHOLDELSE

Det er vigtigt at udføre regelmæssige inspektioner og vedligeholdelse af hoveddelene (ramme, affjedringssystem, måtte, puder og net). Hvis dette ikke sker, kan trampolinens sikkerhed blive kompromitteret.

- Inspicer alle møtrikker og bolte, og spænd om nødvendigt.
- Sørg for, at affjedringssystemerne er intakte, og at de ikke kan afmonteres under brug.
- Undersøg de runde beskyttelsespunder, der dækker fjedrene.
- Tjek alle belægninger for bolte og skarpe kanter. Udskift om nødvendigt.
- Sørg for, at nettet, måtten og alle beskyttelseselementer er i god stand og kan bære brugerens vægt. Sol, regn, sne og ekstreme temperaturer kan forkorte levetiden for trampolinkomponenter. Udskift dem efter behov.
- Under kraftig vind skal der tages forholdsregler for at forhindre, at trampolinen bliver taget med af vinden. Dette kan indebære at bruge et anker til at holde trampolinen på plads.
- Matte og andre relativt løse komponenter bør fjernes under kraftig vind.
- Sne og lave temperaturer kan beskadige trampolinen. Det anbefales at fjerne sneen og opbevare måtter og net indendørs.
- Sørg for, at måtten, puderne og nettet ikke er defekte. Sol, regn, sne og ekstreme temperaturer kan forkorte levetiden i disse områder.
- Defekte dele skal udskiftes i henhold til samlingsanvisningen.
- Gem denne brugervejledning til fremtidig reference.
- Se sidste side for information om gudstjenesten.

FLYTNING AF TRAMPOLINEN

Mindst to personer er nødvendige for at flytte trampolinen. Placer jer omkring trampolinen, løft den forsigtigt, og flyt den til det ønskede sted.

Trampolinen skal skilles ad, hvis den skal transporteres med bil over lange afstande. Følg monteringsvejledningen og følg trinene i omvendt rækkefølge for at skille trampolinen ad. Fjernelse af fjedre er en delikat proces, der kun bør udføres med det medfølgende værktøj.

TJENESTEOVERVEJELSER

Hvis der opstår problemer af nogen art, beder vi dig kontakte Mylna Service. Vi vil gerne have, at du kontakter os, før du kontakter butikken, så vi kan tilbyde dig den bedst mulige hjælp.

Besøg vores hjemmeside www.mylناسport.no / www.traeningspartner.dk – her finder du information om produkterne, brugermanualer, en kontaktformular til at kontakte os og muligheden for at bestille reservedele. Ved at udfylde kontaktformularen giver du os de oplysninger, vi har brug for, så vi kan hjælpe dig så effektivt som muligt.

Komplet manual kan downloades på www.mylناسport.no / www.traeningspartner.dk



Udbyder:
Mylna Sport AS
Postboks 567
3412 Lierstranda
Norge
abilica.no
mylnasport.no

Udbyder:
Mylna Sport AB
Box 181
56624 Habo
Sverige
abilica.se
mylnasport.se

Leverandør:
Mylna Sport AS
PO Box 567
3412 Lierstranda
Norge
abilica.com
mylnasport.com

© 2025 Mylna Sport AS

20251125_418667_418571